

МІНІСТЕРСТВО ОСВІТИ І НАУКИ УКРАЇНИ  
МЕЛІТОПОЛЬСЬКИЙ ДЕРЖАВНИЙ ПЕДАГОГІЧНИЙ УНІВЕРСИТЕТ  
ІМЕНІ БОГДАНА ХМЕЛЬНИЦЬКОГО

**ОСВІТНЯ ПРОГРАМА**

**Історія та археологія**

<b>РІВЕНЬ ВИЩОЇ ОСВІТИ</b>	Другий (магістерський) рівень
<b>СТУПІНЬ ВИЩОЇ ОСВІТИ</b>	Магістр
<b>ГАЛУЗЬ ЗНАНЬ</b>	03 Гуманітарні науки
<b>СПЕЦІАЛЬНІСТЬ</b>	032 Історія та археологія
<b>ОСВІТНЯ КВАЛІФІКАЦІЯ</b>	Магістр історії та археології
<b>КВАЛІФІКАЦІЯ В ДИПЛОМІ</b>	Ступінь вищої освіти – Магістр. Спеціальність – 032 Історія та археологія Освітня програма «Історія та археологія»

**ЗАТВЕРДЖЕНО ВЧЕНОЮ РАДОЮ**

Голова вченої ради  
/Фалько Н.М./  
(протокол № 13 від «05» квітня 2024 р.)

Освітня програма вводиться в дію з 01 вересня 2024 р.

Ректор /Фалько Н.М./  
Наказ № 28/01-05 від 05 квітня 2024 р.

Запоріжжя 2024

# ЛИСТ-ПОГОДЖЕННЯ

## Освітньої програми

*Історія та  
археологія*

ПОГОДЖЕНО:

Гарант освітньої програми  
(Наказ № 25/01-05 від  
15.03.2024р.)



підпис

С.І. Пачев  
прізвище, ім'я, по-батькові

Завідувач випускової кафедри



підпис

С.І. Пачев  
прізвище, ім'я, по-батькові

Голова Вченої ради природничо-  
географічного факультету



підпис

Л. І. Полякова  
прізвище, ім'я, по-батькові

Начальник навчального відділу



підпис

О.В. Котенко  
прізвище, ім'я, по-батькові

Голова науково-методичної ради  
МДПУ ім. Б.Хмельницького



підпис

О.В. Бунчук  
прізвище, ім'я, по-батькові

Голова комісії Вченої ради  
МДПУ ім. Б.Хмельницького  
з експертизи якості  
освітніх програм спеціальностей



підпис

Н. А. Сегеда  
прізвище, ім'я, по-батькові

## ПЕРЕДМОВА

Склад розробників освітньої програми:

1. к.і.н., доц. Пачев С.І. *керівник групи*
2. д.і.н., проф. Ситник О.М. *член групи*
3. д.і.н., проф. Гудзь В.В. *член групи*

Члени групи розробників зі складу стейкхолдерів:

1. директор Мелітопольського краєзнавчого музею Ібрагімова Л.Р.
2. здобувач М133-п групи Созанський І. В. (член робочої групи зі складу здобувачів вищої освіти)

Гарант Освітньої програми – Пачев С.І., кандидат історичних наук, доцент

### Актуалізовано:

ОП введення в дію (рік)	2024 р. Протокол засідання Вченої ради університету № 13 від 05.04.2024 р.				
Дата виходу стандарту та посилання на стандарт	Наказ Міністерства освіти і науки України 31.05.2021 р. № 603 <a href="https://mon.gov.ua/storage/app/media/vishcha-osvita/zatverdzeni%20standarty/2021/06/07/032-Istoriya.ta.arkheol-mah.21.10.22.pdf">https://mon.gov.ua/storage/app/media/vishcha-osvita/zatverdzeni%20standarty/2021/06/07/032-Istoriya.ta.arkheol-mah.21.10.22.pdf</a>				
Перегляд ОП Дата та номер протоколу засідання Вченої ради університету					
Підпис гаранта					
ПІБ гаранта ОП					

## 1. Профіль освітньої програми зі спеціальності 032 Історія та археологія

Повна назва вищого навчального закладу та структурного підрозділу	Мелітопольський державний педагогічний університет імені Богдана Хмельницького. Кафедра історії та археології
Рівень вищої освіти	Другий (магістерський) рівень
Ступінь вищої освіти	Магістр
Галузь знань	03 «Гуманітарні науки»
Спеціальність	032 «Історія та археологія»
Форми навчання	Очна (денна), заочна
Освітня кваліфікація	Магістр історії та археології
Кваліфікація у дипломі	Ступінь вищої освіти – Магістр. Спеціальність – Історія та археологія.
Тип диплома та обсяг програми	Диплом магістра, одиничний 90 кредитів ЄКТС, термін навчання 1 рік 4 місяці.
Наявність акредитації	Акредитаційна комісія України
Термін дії освітньої програми	До 2026 року
Цикл/рівень	Закон України “Про вищу освіту” – другий (магістерський) рівень; НРК України – 7 рівень; Національна рамка кваліфікацій Європейського простору вищої освіти (РК ЄПВО, 2005, QF-EHEA) – другий цикл; Європейська рамка кваліфікацій для навчання впродовж життя (ЄРК НВЖ, 2008, EQF LLL) – 7 рівень
Передумови	НРК6, НРК7
Мова викладання	Українська
Інтернет адреса постійного розміщення опису освітньої програми	<a href="https://geo.mdu.org.ua/prirodnico-geografichnij-fakultet/kafedra-istoriyi/osvitni-programy/">https://geo.mdu.org.ua/prirodnico-geografichnij-fakultet/kafedra-istoriyi/osvitni-programy/</a>
<b>2- Обсяг кредитів ЄКТС, необхідних для здобуття відповідного ступеня вищої освіти</b>	
Обсяг освітньої програми ЄКТС	<b>Обсяг</b> освітньої програми 90 кредитів ЄКТС, 2700 год. <b>Обов’язкові</b> освітні компоненти - 66 кредитів ЄКТС, 1980 год. З них: виробнича практика 9 кредитів ЄКТС (270 год.), підготовка та захист дипломної (кваліфікаційної) роботи 6 кредитів ЄКТС (180 год.) <b>Вибіркові</b> освітні компоненти 24 кредити ЄКТС, 720 год.

<b>3-Мета освітньої програми</b>	
<p>Метою програми є забезпечення отримання здобувачами вищої освіти ґрунтовних знань з історії та археології, з акцентом на практичні навички дослідження. Поглиблення їх знань і розуміння методологій, інструментів й проблем, що відносяться до всіх основних хронологічних періодів історії з акцентом на практичних навичках дослідження з археології, спеціальних історичних дисциплін й історіографії.</p>	
<b>4-Характеристика освітньої програми</b>	
<p>Опис предметної області</p>	<ul style="list-style-type: none"> <li>– <i>Об'єкти вивчення</i>: минуле людства, зокрема, України та інших країн, в усіх його проявах;</li> <li>– <i>Цілі навчання</i>: підготовка фахівців, здатних розв'язувати складні задачі дослідницького та/або інноваційного характеру у сфері історії та/або археології;</li> <li>– <i>Теоретичний зміст предметної галузі</i>: система наукових теорій, концепцій, гіпотез, принципів, категорій, методів, понять, які використовуються в процесі історичного пізнання минулого різних суспільств та їх сегментів, явищ, персоналій, сукупності матеріальних, побутових, духовних, соціальних аспектів в конкретному просторовому та часовому вимірах.</li> <li>– <i>Методи, методики і технології</i>: загальнонаукові і спеціальні наукові методи, які застосовуються під час здійснення історичних та археологічних досліджень, а також методики і технології, які використовуються для вивчення, збереження та використання пам'яток археології, історії і культури.</li> <li>- <i>Інструменти та обладнання</i>: спеціалізоване інформаційно-комунікаційне та мультимедійне обладнання; автоматизовані електронні архіви та бібліотечно-інформаційні системи; цифрові інструменти опрацювання текстової та графічної інформації.</li> </ul>
<p>Основний фокус програми та спеціалізації</p>	<p>Програма спрямована на набуття експертних компетентностей з історії та археології. Ключові слова: історія, археологія.</p>
<p>Орієнтація програми</p>	<p>Практико-орієнтований підхід реалізується через участь студентів у науково-експертній діяльності кафедри. - студентоорієнтований підхід спрямований на розвиток особистих професійних здібностей, участі в програмах академічної мобільності, розкриття креативності, формування навичок до самонавчання та самоаналізу; - етикоорієнтований підхід, що ґрунтується на засвоєнні та дотриманні принципів академічної доброчесності та професійної етики.</p>
<p>Особливості програми</p>	<p>Програма акцентує увагу на аналітичних аспектах історичної та археологічної науки для засвоєння компетентностей з консультативно-експертної діяльності.</p>

## 5-Придатність випускників до працевлаштування та подальшого навчання

Працевлаштування випускників	<p>Випускники ОП можуть бути працевлаштовані викладачами у навчальних закладах I–IV рівнів акредитації, а також консультантами, експертами, науковими працівниками у архівах, музеях, засобах масової інформації, та проводити історичні дослідження.</p> <p>Відповідно до Національного класифікатора професій ДК 003:2010 (<a href="https://hrliga.com/docs/327_KP.htm">https://hrliga.com/docs/327_KP.htm</a>), вони можуть працювати за професіями рівня «професіонали»:</p> <p>2310.2 Інші викладачі університетів та вищих навчальних закладів</p> <p>2431.1 Наукові співробітники (архівна справа, музеєзнавство) – <i>Молодший науковий співробітник; Науковий співробітник; Науковий співробітник-консультант.</i></p> <p>2431.2 Архіваріуси та зберігачі у музеях та бібліотеках – <i>Архівіст; Експерт з комплектування музейного та виставочного фонду; Зберігач експонатів; Зберігач фондів.</i></p> <p>2442.1 Наукові співробітники (археографія, археологія, географія, кримінологія, палеографія, соціологія)</p> <p>2442.2 Археографи, археологи, географи, кримінологи, палеографи та соціологи – <i>Археограф; Археолог; Етнолог.</i></p> <p>2443.1 Наукові співробітники (філософія, історія, політологія) – <i>Молодший науковий співробітник; Науковий співробітник; Науковий співробітник-консультант.</i></p> <p>2443.2 Філософи, історики та політологи – <i>Історик; Історик (економіка); Історик (політика); Історик (суспільні відносини); Консультант з питань історії; Фахівець із генеалогії.</i></p>
Продовження освіти (академічні права випускників)	Мають право продовжити навчання на третьому (освітньо-науковому) рівні вищої освіти. Набуття додаткових кваліфікацій в системі освіти дорослих.
<b>6-Викладання та оцінювання</b>	
Підходи до викладання та навчання.	Загальний стиль навчання – завдання-орієнтований. Лекційні курси поєднуються з семінарами та робочими зустрічами. Більша частина навчання відбувається в малих групах з дискусіями та підготовкою презентацій самостійно та в малих групах. На останньому році виконується дипломна (кваліфікаційна) робота, яка презентується й обговорюється за участі викладачів й інших здобувачів вищої освіти. Теоретичні знання і практичні навички закріплюються і удосконалюються під час проходження виробничих та навчальних практик.

Система оцінювання	Оцінювання навчальних досягнень здобувачів здійснюється за бально-рейтинговою системою. Види контролю: поточний, періодичний, підсумковий. Підсумковий контроль - заліки та екзамени з урахуванням накопичених балів поточного контролю. Включає письмові: виконання змістовно-модульних контрольних-екзаменаційних робіт відповідно до стандарту підготовки профілю; усні: здача семінарів, практичних та лабораторних робіт за подвійною системою оцінювання теоретичні знання та практичні навички; презентації PowerPoint, підготовка звітів і пояснювальних записок під час проходження виробничої практики; іспити та захист дипломної (кваліфікаційної) роботи.
<b>7-Програмні компетентності</b>	
<b>Інтегральна компетентність</b>	Здатність розв'язувати складні задачі дослідницького та/або інноваційного характеру в сфері історії та археології.
<b>Загальні компетентності</b>	ЗК01. Здатність до абстрактного мислення, аналізу та синтезу. ЗК02. Здатність працювати автономно. ЗК03. Здатність спілкуватися державною мовою як усно, так і письмово. ЗК04. Здатність спілкуватися іноземною мовою. ЗК05. Здатність спілкуватися з представниками інших професійних груп різного рівня (з експертами з інших галузей знань/видів економічної діяльності). ЗК06. Здатність працювати в міжнародному контексті. ЗК07. Здатність оцінювати та забезпечувати якість виконуваних робіт. ЗК08. Цінування та повага різноманітності та мультикультурності. ЗК09. Здатність приймати обґрунтовані рішення
<b>Спеціальні (фахові, предметні) компетентності</b>	СК01. Здатність виявляти та досліджувати історичні й археологічні джерела різних видів, аналізувати наукові тексти, узагальнювати інформацію. СК02. Здатність здійснювати історичні й археологічні дослідження з визначеної тематики, в тому числі використовуючи методологічний інструментарій інших гуманітарних і соціальних наук. СК03. Здатність презентувати та обговорювати результати досліджень і професійної діяльності у сфері історії та археології. СК04. Здатність виявляти специфіку в підходах до вирішення проблем в галузі історії та археології представників різних наукових напрямів та шкіл, критично осмислювати новітні досягнення історичної науки. СК05. Здатність розробляти і реалізовувати наукові та прикладні проекти у сфері історії, археології та/або дотичні до них міждисциплінарні проекти. СК06. Здатність здійснювати експертний аналіз в предметній

	<p>області.</p> <p>СК07. Здатність здійснювати науково-педагогічну діяльність у закладах фахової передвищої та вищої освіти, наукових установах.</p> <p>СК08. Здатність працювати в міжнародному контексті і реалізовувати спільні проекти у сфері історії та/або археології з європейськими та євроатлантичними інституціями.</p> <p>СК09. Здатність використовувати сучасні цифрові інструменти і технології для проведення досліджень та професійної діяльності у сфері історії та археології</p> <p>СК10. Усвідомлення принципів академічної доброчесності та норм професійної етики.</p>
<p><b>8-Нормативний зміст підготовки здобувачів вищої освіти, сформульований у термінах результатів навчання</b></p>	
	<p>ПР01. Аналізувати теоретичні та методологічні проблеми сучасної історичної науки, критично оцінювати стан проблеми та результати останніх досліджень.</p> <p>ПР02. Здійснювати рецензування, коментування, анотації наукових, науково-популярних, освітніх та публіцистичних текстів, які стосуються питань історії та археології.</p> <p>ПР03. Розробляти й реалізовувати історичні та міждисциплінарні проекти з урахуванням сучасних методологічних підходів.</p> <p>ПР04. Застосовувати у професійній діяльності у сфері історії та археології сучасні цифрові інструменти і технології для пошуку, збереження і оброблення інформації, у тому числі для виконання наукових досліджень і реалізації освітніх та інноваційних проєктів.</p> <p>ПР05. Планувати і виконувати наукові дослідження у сфері історії та археології, висувати та перевіряти гіпотези, обирати методи дослідження, аналізувати результати, обґрунтовувати висновки.</p> <p>ПР06. Здійснювати експертизу пам'яток історії, археології та культури з метою їх охорони та можливого подальшого використання.</p> <p>ПР07. Зрозуміло і недвозначно доносити власні знання, висновки та аргументацію з питань історії та/або археології до фахівців і нефахівців, зокрема до осіб, які навчаються.</p> <p>ПР08. Розширювати актуалізовану джерельну базу за рахунок введення до наукового обігу архівних джерел, опрацювання фондів музеїв, участі у наукових й археологічних експедиціях тощо.</p> <p>ПР09. Здійснювати викладацьку діяльність у закладах вищої освіти на основі сучасних освітніх технологій, а також принципів і практик європейських країн.</p>
<p><b>9-Ресурсне забезпечення реалізації програми</b></p>	
<p><b>Кадрове забезпечення</b></p>	<p>Навчальний процес забезпечують доктори наук, професори та кандидати наук, доценти, які є штатними співробітниками університету.</p>



<p><b>Матеріально-технічне забезпечення</b></p>	<p>Навчальні приміщення МДПУ імені Богдана Хмельницького забезпечують нормативні показники навчальної площі на одного здобувача, відповідають санітарно-гігієнічним нормам, вимогам правил пожежної безпеки, будівельним нормам, що підтверджено відповідними документами. Навчальний процес на 100 % проводиться у спеціалізованих кабінетах та лабораторіях, які забезпечені мультимедійним обладнанням. Обладнання лабораторій та спеціалізованих кабінетів випускової та забезпечуючих кафедр відповідає вимогам навчального плану та нормам підготовки фахівців. Комп'ютерні лабораторії кафедри історії і університету мають сучасне обладнання та програмне забезпечення, необхідне для виконання навчального плану, можливість доступу студентів до мережі Інтернет.</p>
<p><b>Інформаційне та навчально-методичне забезпечення</b></p>	<p>Навчальний процес 100% забезпечений бібліотечними фондами науково-методичної літератури, методичними вказівками до лабораторних та семінарських занять, методичними рекомендаціями щодо самостійного опрацювання, фаховою літературою, методичним забезпеченням дипломних (кваліфікаційних) робіт та електронними посібниками. Фонди наукової бібліотеки регулярно поповнюються фаховими періодичними виданнями. Робота бібліотеки тісно пов'язана з кафедрами. Безкоштовний доступ до усіх ресурсів в бібліотеці забезпечують автоматизовані робочі місця та зона Wi-fi покриття в усіх приміщеннях бібліотеки, а також в усіх навчальних приміщеннях університету.</p>
<p><b>10-Академічна мобільність</b></p>	
<p><b>Національна кредитна мобільність</b></p>	<p>Можливість національної кредитної академічної мобільності у ВНЗ України. Принципи академічної мобільності визначаються законодавством України. Можливість навчатися за кількома спеціальностями або у кількох ЗВО одночасно визначається законодавством України.</p>
<p><b>Міжнародна кредитна мобільність</b></p>	<p>Здобувачі мають можливості міжнародної академічної мобільності, що визначаються законодавством України, інших країн та міждержавними угодами. Кожен здобувач вищої освіти має можливість пройти процедуру визнання кредитів/періодів навчання.</p>

## 2. Перелік компонентів освітньо-професійної програми та їх логічна послідовність

### 2.1 Перелік компонентів ОП

Код н/д	Назва навчальних дисциплін, практики, кваліфікаційна робота	Кількість кредитів ЕКТС	Форма підсумкового контролю
1	2	3	4
<b>ОБОВ'ЯЗКОВІ КОМПОНЕНТИ ОСВІТНЬОЇ ПРОГРАМИ</b>			
ОК-01.	Педагогіка та психологія Модуль 1. Педагогіка Модуль 2. Психологія	4	екзамен
ОК-02.	Іноземна мова для академічного спілкування	3	залік
ОК-03.	Наукова та проектна діяльність Модуль 1. Методологія наукових досліджень Модуль 2. Управління проектами	4	залік
ОК-04.	Історія українського національно-визвольного руху	4	залік
ОК-05.	Основи аналітичної археології	4,5	екзамен
ОК-06.	Актуальні проблеми слов'янознавства	4,5	екзамен
ОК-07.	Українська історіософія	4,5	екзамен
ОК-08.	Актуальні проблеми медієвістики	6	екзамен
ОК-09.	Методологія історичних досліджень	3	екзамен
ОК-10.	Дослідження та охорона пам'яток історії, археології та культури	4,5	екзамен
ОК-11.	Історична антропологія	3	екзамен
ОК-12.	Українська мова для академічного спілкування та риторика	3	залік
ОК-13.	Охорона праці в галузі	3	екзамен
ОК-14.	Виробнича практика	9	залік Д
	Підготовка (підготовка до захисту та захист кваліфікаційної роботи)	6	
	<b>Всього за обов'язковими компонентами</b>	<b>66</b>	
<b>ВИБІРКОВІ КОМПОНЕНТИ ОСВІТНЬОЇ ПРОГРАМИ (здобувач вищої освіти обирає 24 кредити)</b>			
ВК-1	Актуальні проблеми історії України ХХ ст.	4	залік
ВК-2	Історія політичних еліт	4	залік
ВК-3	Світова історіографія ХХ ст.	4	залік
ВК-4	Музеефікація культурної спадщини	4	залік
ВК-5	Археологія раннього залізного віку	4	залік
ВК-6	Історія краєзнавчого руху в Україні	4	залік
ВК-7	Археологія раннього залізного віку	4	залік
ВК-8	Історіографія радянських голодоморів	4	залік
ВК-9	Історія української державності	4	залік
ВК-10	Актуальні проблеми української історіографії ХХ ст.	4	залік
ВК-11	Геоморфологічні детермінанти археології України	4	залік
ВК-12	Палеоантропологія	4	залік
	Всього за вибілковими компонентами	<b>24</b>	
	<b>Всього:</b>	<b>90</b>	

## 2.2. Структурно-логічна схема

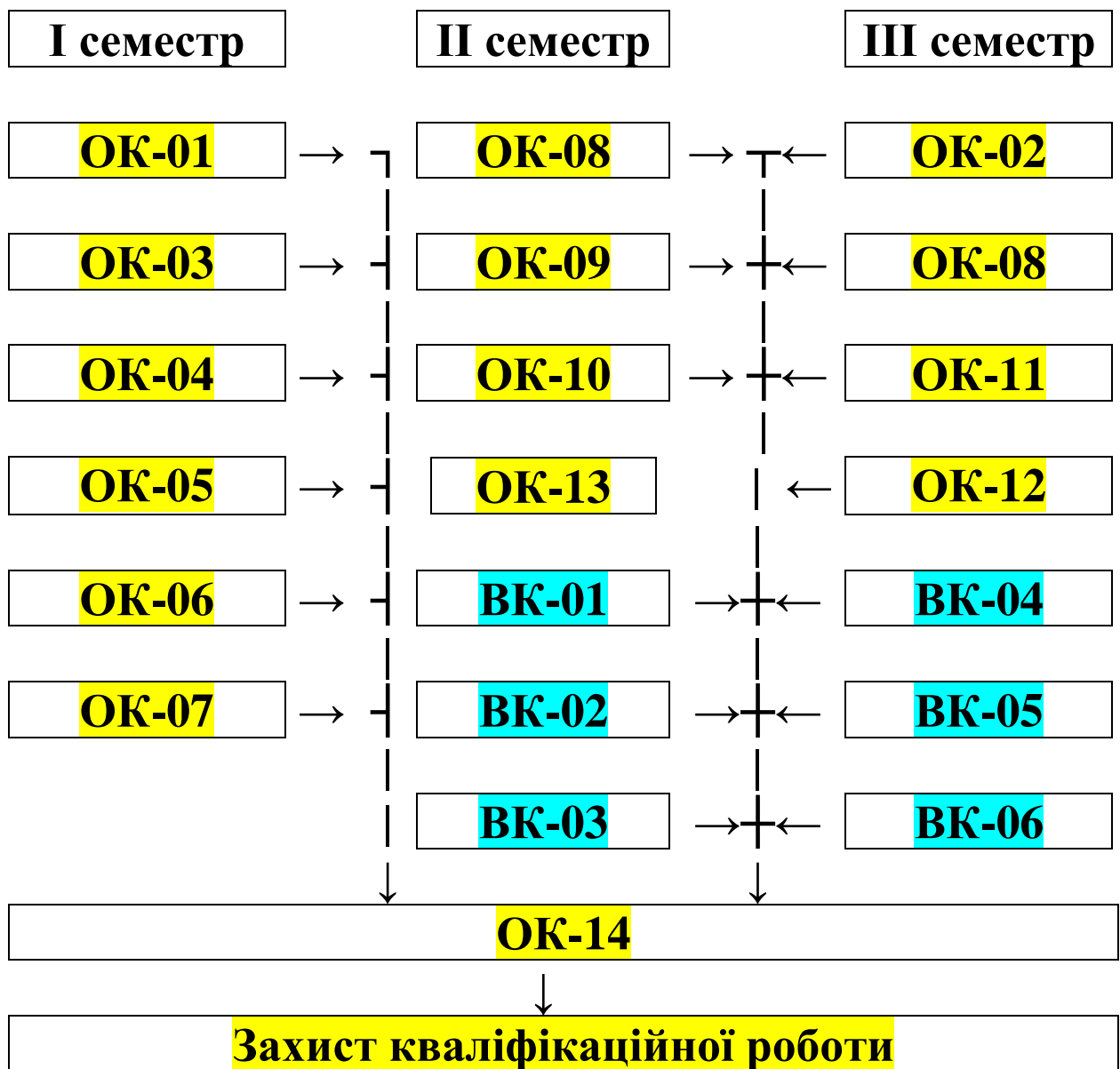

### 3. Форма атестації здобувачів вищої освіти

Форми атестації здобувачів вищої освіти	Атестація здобувачів вищої освіти освітньо-професійної програми здійснюється у формі публічного захисту кваліфікаційної роботи.
Вимоги до кваліфікаційної роботи	Дипломна (кваліфікаційна) робота має передбачати розв'язання складної задачі дослідницького та/або інноваційного характеру у сфері історії та/або археології. Дипломна (кваліфікаційна) робота повинна відповідати принципам академічної доброчесності, не повинна містити плагіату, фабрикації, фальсифікації. Дипломна (кваліфікаційна) робота має бути оприлюднена на офіційному сайті закладу вищої освіти або його підрозділу або у репозитарії закладу вищої освіти.

#### 4. Матриця відповідності програмних компетентностей компонентам освітньої програми

	ОК 01	ОК 02	ОК 03	ОК 04	ОК 05	ОК 06	ОК 07	ОК 08	ОК 09	ОК 10	ОК 11	ОК 12	ОК 13	ОК 14
<b>ЗК 01</b>			+		+		+		+					+
<b>ЗК 02</b>	+													+
<b>ЗК 03</b>												+		+
<b>ЗК 04</b>		+												+
<b>ЗК 05</b>			+											+
<b>ЗК 06</b>		+	+			+					+			+
<b>ЗК 07</b>			+										+	+
<b>ЗК 08</b>						+					+			+
<b>ЗК 09</b>	+		+											+
<b>СК 01</b>				+	+	+	+	+	+	+	+			
<b>СК 02</b>			+				+		+					+
<b>СК 03</b>		+	+									+		
<b>СК 04</b>						+	+	+	+		+			
<b>СК 05</b>			+						+					+
<b>СК 06</b>				+	+	+	+	+	+	+	+			+
<b>СК 07</b>	+													
<b>СК 08</b>		+	+			+		+			+			+
<b>СК 09</b>			+		+									+
<b>СК 10</b>	+		+				+		+					

#### 5. Матриця забезпечення програмних результатів навчання (ПРН) відповідними компонентами

	ОК 01	ОК 02	ОК 03	ОК 04	ОК 05	ОК 06	ОК 07	ОК 08	ОК 09	ОК 10	ОК 11	ОК 12	ОК 13	ОК 14
<b>ПРН 01</b>				+	+	+	+	+	+	+	+			+
<b>ПРН 02</b>		+		+	+	+	+	+	+	+	+	+		+
<b>ПРН 03</b>			+						+					+
<b>ПРН 04</b>			+						+		+		+	+
<b>ПРН 05</b>			+				+		+					+
<b>ПРН 06</b>					+					+				
<b>ПРН 07</b>	+	+										+		+
<b>ПРН 08</b>				+	+	+	+	+	+	+	+			+
<b>ПРН 09</b>	+											+	+	

## **6. Вимоги до системи внутрішнього забезпечення якості вищої освіти**

Система внутрішнього забезпечення якості освіти Мелітопольського державного педагогічного університету імені Богдана Хмельницького базується на основі вимог Закону України «Про вищу освіту», «Про освіту» та Стандартів і рекомендацій забезпечення якості у європейському просторі вищої освіти (ESG 2015).

Система внутрішнього забезпечення якості (якості освітньої діяльності та якості вищої освіти) в університеті згідно законодавства передбачає здійснення таких процедур і заходів:

- 1) визначення принципів та процедур забезпечення якості вищої освіти;
- 2) здійснення моніторингу та періодичного перегляду освітніх програм;
- 3) щорічне оцінювання здобувачів вищої освіти, науково-педагогічних і педагогічних працівників закладу вищої освіти та регулярне оприлюднення результатів таких оцінювань на офіційному веб-сайті закладу вищої освіти, на інформаційних стендах та в будь-який інший спосіб;
- 4) забезпечення підвищення кваліфікації педагогічних, наукових і науково-педагогічних працівників;
- 5) забезпечення наявності необхідних ресурсів для організації освітнього процесу, у тому числі самостійної роботи студентів, за кожною освітньою програмою;
- 6) забезпечення наявності інформаційних систем для ефективного управління освітнім процесом;
- 7) забезпечення публічності інформації про освітні програми, ступені вищої освіти та кваліфікації;
- 8) забезпечення дотримання академічної доброчесності працівниками закладів вищої освіти та здобувачами вищої освіти, у тому числі створення і забезпечення функціонування ефективною системи запобігання та виявлення академічного плагіату.

### **Нормативна база системи внутрішнього забезпечення якості освіти:**

- Положення про організацію освітнього процесу в Мелітопольському державному педагогічному університеті імені Богдана Хмельницького
- Положення про систему внутрішнього забезпечення якості вищої освіти в Мелітопольському державному педагогічному університеті імені Богдана Хмельницького
- Положення про освітню програму підготовки здобувачів вищої освіти у Мелітопольському державному педагогічному університеті імені Богдана Хмельницького
- Положення про гарантів освітніх програм у Мелітопольському державному педагогічному університеті імені Богдана Хмельницького.
- Положення про Центр експертизи та моніторингу якості освітнього процесу Мелітопольського державного педагогічного університету імені Богдана Хмельницького
- Положення про комісію Вченої ради Мелітопольському державному педагогічному університеті імені Богдана Хмельницького з експертизи якості освітніх програм спеціальностей
- Положення про науково-методичну раду Мелітопольського державного педагогічного університету імені Богдана Хмельницького

- Положення про бально-накопичувальну систему оцінювання результатів навчання здобувачів вищої освіти у Мелітопольському державному педагогічному університеті імені Богдана Хмельницького
- Положення про вільний вибір навчальних дисциплін здобувачами вищої освіти Мелітопольського державного педагогічного університету імені Богдана Хмельницького
- Положення про порядок визнання результатів навчання, отриманих у неформальній освіті Мелітопольському державному педагогічному університеті імені Богдана Хмельницького
- Положення про порядок реалізації права на академічну мобільність учасників освітнього процесу Мелітопольського державного педагогічного університету імені Богдана Хмельницького
- Положення про ректорський контроль якості підготовки здобувачів вищої освіти в Мелітопольському державному педагогічному університеті імені Богдана Хмельницького
- Положення про запобігання академічного плагіату в освітній діяльності Мелітопольського державного педагогічного університету імені Богдана Хмельницького
- Положення про дипломні роботи на здобуття освітніх ступенів бакалавра та магістра у Мелітопольському державному педагогічному університеті імені Богдана Хмельницького
- Положення про порядок створення та організацію роботи екзаменаційної (атестаційної) комісії в Мелітопольському державному педагогічному університеті імені Богдана Хмельницького
- Положення про курсові роботи в Мелітопольському державному педагогічному університеті імені Богдана Хмельницького
- Положення про практичну підготовку здобувачів вищої освіти у Мелітопольському державному педагогічному університеті імені Богдана Хмельницького
- Положення про організацію та проведення вхідного контролю результатів навчання здобувачів вищої освіти Мелітопольського державного педагогічного університету імені Богдана Хмельницького
- Положення про куратора ECTS Мелітопольського державного педагогічного університету імені Богдана Хмельницького
- Положення про участь здобувачів вищої освіти у забезпеченні якості вищої освіти в Мелітопольському державному педагогічному університеті імені Богдана Хмельницького
- Положення про студентське самоврядування Мелітопольського державного педагогічного університету імені Богдана Хмельницького.
- Положення про підвищення кваліфікації та стажування педагогічних, наукових і науково-педагогічних працівників Мелітопольського державного педагогічного університету
- Положення про рейтингове оцінювання результативності професійної діяльності та професійної активності науково-педагогічних працівників Мелітопольського державного педагогічного університету імені Богдана Хмельницького
- Положення про рейтингову комісію з питань оцінювання результативності професійної діяльності та професійної активності

науково-педагогічних працівників Мелітопольського державного педагогічного університету імені Богдана Хмельницького

- Положення про визнання іноземних документів про освіту у Мелітопольському державному педагогічному університеті імені Богдана Хмельницького

Система внутрішнього забезпечення якості в університеті реалізується через діяльність Центру експертизи та моніторингу якості освітнього процесу, Комісії Вченої ради з експертизи якості освітніх програм спеціальностей, Науково-методичної ради, Комісії з питань наукової етики та запобігання плагіату в освітній діяльності, Комісії Вченої ради з розвитку іншомовної освіти, Центру освітніх дистанційних технологій, Центру соціологічних досліджень у співпраці із навчальним відділом, іншими структурними підрозділами Університету, органами студентського самоврядування, Асоціацією випускників Університету на принципах прозорості і відкритості до різноманітних ініціатив всіх груп стейкхолдерів.

### **Перелік нормативних документів, на яких базується освітня програма**

1. Закон України від 05.06.2017 р. «Про освіту». - *(Відомості Верховної Ради (ВВР), 2017, № 38-39, ст.380)*

2. Національний класифікатор України: «Класифікатор професій» ДК 003:2010ДК 003:2010

3. Постанова Кабінету Міністрів України від 29.04.2015 р. №266 «Про затвердження переліку галузей знань і спеціальностей, за якими здійснюється підготовка здобувачів вищої освіти»